

МІНІСТЕРСТВО КУЛЬТУРИ ТА ІНФОРМАЦІЙНОЇ ПОЛІТИКИ
УКРАЇНИ

НАЦІОНАЛЬНА АКАДЕМІЯ
КЕРІВНИХ КАДРІВ КУЛЬТУРИ І МИСТЕЦТВ

ОСВІТНЬО-ПРОФЕСІЙНА ПРОГРАМА

«Крос-культурний менеджмент»

РІВЕНЬ ВИЩОЇ ОСВІТИ

Другий

(назва рівня вищої освіти)

СТУПІНЬ ВИЩОЇ ОСВІТИ

Магістр

(назва ступеня вищої освіти)

ГАЛУЗЬ ЗНАНЬ

02 Культура і мистецтво

(шифр та назва галузі знань)

СПЕЦІАЛЬНІСТЬ

028 «Менеджмент соціокультурної діяльності»

(код та найменування спеціальності)

ЗАТВЕРДЖЕНО ВЧЕНОЮ РАДОЮ
Національної академії керівних кадрів культури і мистецтв
Голова Вченої ради

_____/_____/_____
(протокол № __ від «__» _____ 2021 р.
Освітня програма вводиться в дію з __ 2021 р.
Ректор _____/_____/_____
(наказ № __ від «__» _____ 2021р.)

Київ 2021

ЛИСТ ПОГОДЖЕННЯ
освітньо-професійної (освітньо-наукової) програми

1.1. Науково-методична рада:

протокол №__ від «__» _____ 2021 р.

_____ (особливі умови за наявності)

Голова Науково-методичної ради Інституту _____
(прізвище, ініціали)

1.2. Планово-фінансовий відділ:

_____ (особливі умови за наявності)

Начальник ПФВ _____ (прізвище, ініціали) «__» _____ 2021 р.

1.3. Навчально-методичний відділ

_____ (особливі умови за наявності)

Начальник НМВ _____ (прізвище, ініціали) «__» _____ 2021 р.

1.4. Вчена рада Інституту _____
протокол №__ від «__» _____ 2021 р.

_____ (особливі умови за наявності)

Голова Вченої ради Інституту _____
(прізвище, ініціали)

1.5. Кафедра _____
протокол №__ від «__» _____ 2021 р.

_____ (особливі умови за наявності)

Завідувач кафедри _____ (прізвище, ініціали)

Передмова

Освітньо-професійна програма є нормативним документом, який регламентує нормативні, компетентнісні, кваліфікаційні, організаційні, навчальні та методичні вимоги у підготовці магістрів спеціальності 028 «Менеджмент соціокультурної діяльності» галузі знань 02 Культура і мистецтво.

Освітньо-професійна програма розроблена робочою групою Національної академії керівних кадрів культури і мистецтв у складі:

Гарант ОП - Копієвська Ольга Рафаїлівна – доктор культурології, професор, завідувач кафедри арт-менеджменту та івент-технологій

Розробники ОП:

- Коваленко Олена Ярославівна – кандидат економічних наук, доцент, доцент кафедри арт-менеджменту та івент-технологій.
- Головач Наталія Миколаївна – кандидат філософських наук, доцент, доцент кафедри арт-менеджменту та івент-технологій.

Відомості про робочу групу (додаються).

Проект освітньо-професійної програми обговорений і схвалений на засіданні Вченої Ради НАКККіМ
Протокол №__ від ____ 2021 р.

Голова Вченої ради НАКККіМ _____ В.Г.Чернець

Затверджено та надано чинності
Наказом Ректора НАКККіМ
від ____ 2021 р.

Ця освітньо-професійна програма не може бути повністю або частково відтворена, тиражована та розповсюджена без дозволу Національної академії керівних кадрів культури і мистецтв

1. Профіль освітньої програми магістра зі спеціальності 028 «Менеджмент соціокультурної діяльності»

1 – Загальна інформація	
Повна назва закладу вищої освіти та структурного підрозділу	Національна академія керівних кадрів культури і мистецтв Інститут практичної культурології та арт-менеджменту Кафедра арт-менеджменту та івент-технологій
Рівень вищої освіти	Другий (магістерський)
Ступінь вищої освіти	Магістр
Галузь знань	02 «Культура і мистецтво»
Спеціальність	028 «Менеджмент соціокультурної діяльності»
Обмеження щодо форм навчання	Обмеження відсутні
Освітня кваліфікація	Магістр з менеджменту соціокультурної діяльності за спеціалізацією відповідної освітньої програми, визначеною ЗВО
Кваліфікація в дипломі	Ступінь вищої освіти – Магістр Спеціальність – 028 Менеджмент соціокультурної діяльності Освітня програма – ОПП зі спеціальності 028 «Менеджмент соціокультурної діяльності»
Офіційна назва освітньої програми	Освітньо-професійна програма спеціальності 028 «Менеджмент соціокультурної діяльності»
Тип диплома та обсяг освітньої програми	Диплом магістра, одиничний, 90 кредитів ЄКТС, термін навчання 1 рік 6 місяців
Наявність акредитації	-
Цикл/рівень	НКР України – 7 рівень, FQ-EHEA – другий цикл, EQF-LLL – 7 рівень
Передумови	Наявність ступеня бакалавра або ОКР «Спеціаліст»
Мова (и) викладання	Українська
Термін дії освітньої програми	На період навчання
Академічні права випускників	Мають право продовжити навчання на третьому (освітньонауковому) рівні вищої освіти – доктора філософії. Набуття додаткових кваліфікацій в системі післядипломної освіти
Інтернет-адреса постійного розміщення опису освітньої програми	https://nakkkim.edu.ua/ https://nakkkim.edu.ua/instituti/institut-praktichnoji-kulturologiji-ta-art-menedzhmentu/kafedra-art-menedzhmentu-ta-ivent-tekhnologij
2 – Мета освітньої програми	
Забезпечити умови формування і розвитку магістрантами програмних компетентностей, що дозволять їм оволодіти основними знаннями, вміннями, навичками, необхідними для здійснення фахової діяльності у сфері соціокультурної діяльності та викладання спеціальних дисциплін	

3 – Характеристика освітньої програми

Предметна область (галузь знань, спеціальність)	<p>Галузь знань 02 «Культура і мистецтво» Спеціальність 028 «Менеджмент соціокультурної діяльності».</p> <p>Об'єкти вивчення та діяльності:</p> <ul style="list-style-type: none">- внутрішні та зовнішні соціокультурні процеси, процеси стратегічного менеджменту у сфері культури;- науково-обґрунтовані та практично значущі технології та механізми управління соціокультурними інститутами, організаціями, підприємствами та установами з соціокультурного обслуговування;- система науково-дослідної та експертної діяльності у соціально-культурній сфері;- міжнародна соціокультурна проєктувальна співпраця. <p>Цілі навчання:</p> <ul style="list-style-type: none">- набути навичок наукової, методичної, консультативної, інноваційної та креативної науково-проєктувальної діяльності у соціокультурній сфері (державною та іноземною мовами);- сформувані науково, інноваційно-обґрунтовані підходи до організації та управління внутрішніми та зовнішніми соціокультурними процесами. <p>Теоретичний зміст предметної області:</p> <ul style="list-style-type: none">- здійснення науково обґрунтованих принципів управлінської діяльності в соціокультурній сфері;- практичне впровадження науково обґрунтованих проєктних форм з урахуванням їх глобальних, глокальних і локальних тенденцій;- формування науково і практично доведених проєктних міжнародних соціокультурних стратегій;- формування фахових компетентностей для реалізації професійних завдань. <p>Методи, методики та технології (якими має оволодіти здобувач вищої освіти для застосування на практиці):</p> <ul style="list-style-type: none">- методи та методики наукової діяльності;- принципи соціокультурної розбудови в їх глобальному, глокальному і локальному впровадженні;- наукові методи виявлення управлінських механізмів для здійснення соціокультурних проєктів,- технології розроблення, реалізації та оцінки ефективності інноваційної (креативної) складової міжнародних соціокультурних проєктів;- практична здатність доводити результати навчання державною та іноземними мовами. <p>Інструменти та обладнання:</p> <ul style="list-style-type: none">- наукові бібліотечні, архівні фонди- аудіовізуальні засоби;
--	---

	<p>- ліцензійне програмне забезпечення та доступ до мережі Internet, зокрема до спеціалізованих інформаційних баз даних і відповідних мережеских джерел за напрямком освітньої програми.</p> <p>- бази практики, створені в установах та організаціях відповідного профілю</p>
Орієнтація освітньої програми	Освітньо-професійна програма другого (магістерського) рівня вищої освіти
Основний фокус освітньої програми та спеціалізації	<p>Фахова освіта у виконавській діяльності в галузі знань 02 «Культура і мистецтво», Спеціальність 028 «Менеджмент соціокультурної діяльності».</p> <p>Ключові слова: соціокультурна сфера, менеджмент соціокультурної діяльності, арт-менеджмент, івент-менеджмент, креативні індустрії.</p>
Особливості програми	<p>Освітня програма розроблена з урахуванням досвіду підготовки фахівців з менеджменту соціокультурної діяльності у провідних вищих навчальних закладах та підготовки творчих кадрів зі споріднених спеціальностей.</p> <p>Освітня програма підготовки фахівців спеціальності 028 «Менеджмент соціокультурної діяльності» передбачає теоретичне та практичне навчання, що забезпечує фахову підготовку здобувача. Викладання здійснюється у спеціалізованих аудиторіях</p>
4 – Придатність випускників до працевлаштування та подальшого навчання	
Придатність до працевлаштування	<p>Фахівець підготовлений виконувати зазначені професійні роботи в галузі культури:</p> <p>1229.6 Керівники підрозділів у сфері культури, відпочинку та спорту</p> <p>1143.4 Вищі посадові особи інших громадських організацій в соціально-культурній сфері</p> <p>1492 Менеджери (управителі) у сфері культури, відпочинку та спорту</p> <p>1210.1 Директор установи (підприємства, організації) культури (кінотеатру, кіновідеопрокату, кіностудії та ін.)</p> <p>1229.6 Завідувач клубу</p> <p>1229.6 Завідувач комплексу (атракціонного, товарного)</p> <p>1229.6 Завідувач лекторію</p> <p>1229.6 Завідувач музею</p> <p>1229.6 Завідувач парку культури та відпочинку</p> <p>1229.6 Завідувач пересувної виставки</p> <p>1229.6 Завідувач студії</p> <p>1229.6 Завідувач театру (літнього)</p> <p>1229.6 Завідувач філіалу (філії) бібліотеки</p> <p>1229.6 Завідувач філіалу (філії) музею</p> <p>1229.6 Завідувач фільмобаз (фільмосховища)</p> <p>1229.6 Завідувач фільмотеки</p>

	<p>1229.6 Завідувач фонотеки 2455.2 Методист культурно-освітнього закладу Фахівець підготовлений до ведення відповідної діяльності за Класифікатором видів міжнародної діяльності ДК 009:2010:</p> <ul style="list-style-type: none"> • КВЕД 2010 Клас 84.21: Управління, функціонування та підтримку інформаційних і культурних служб, сфера діяльності яких поширюється за межі державних кордонів • КВЕД 2010 Клас 84.21: Управління та функціонування міністерства закордонних справ, дипломатичних і консульських місій за кордоном або при відділеннях міжнародних організацій
Подальше навчання	Можливість продовження навчання за програмами третього (освітньо-наукового) рівня вищої освіти (НКР України – 8 рівень, FQ-EHEA – третій цикл, EQF-LLL – 8 рівень)
5 – Викладання та оцінювання	
Викладання та навчання	Поєднання лекцій, практичних занять, консультацій, самостійної роботи; консультації з викладачами, проходження практик, підготовка магістерської роботи
Оцінювання	<p>За Національною диференційованою шкалою – «відмінно», «добре», «задовільно», «незадовільно». За Національною недиференційованою шкалою – «зараховано», «не зараховано». За шкалою ECTS – A 90-100, B 82-89, C 74-81, D 64-73, E 60-63, Fx 35-59, F 1-34. Види контролю: поточний, підсумковий. Форми контролю: усне та письмове опитування, тести, курсові роботи, захист звітів з практик, заліки, диференційовані заліки, іспити, державна атестація</p>
6 – Програмні компетентності	
Інтегральна компетентність	Здатність розв'язувати складні задачі і проблеми в менеджменті соціокультурної діяльності або у процесі навчання, що передбачає проведення досліджень та/або здійснення інновацій та характеризується невизначеністю умов і вимог до практичного застосування набутих компетентностей
Загальні компетентності (ЗК)	<p>ЗК1. Знання та розуміння предметної області та розуміння професійної діяльності. ЗК2. Здатність спілкуватися іноземною мовою. ЗК3. Здатність проведення досліджень на відповідному рівні. ЗК4. Здатність до пошуку, оброблення та аналізу інформації з різних джерел. ЗК5. Здатність генерувати нові ідеї (креативність). ЗК6. Здатність приймати обґрунтовані рішення. ЗК7. Здатність мотивувати людей та рухатися до спільної мети.</p>

	<p>ЗК8. Здатність спілкуватися з представниками інших професійних груп різного рівня (з експертами з інших галузей знань/видів економічної діяльності).</p> <p>ЗК9. Здатність працювати в міжнародному контексті.</p> <p>ЗК10. Здатність визначати стратегічні напрямки досліджень та роботи, розробляти та управляти проектами.</p> <p>ЗК11. Здатність оцінювати та забезпечувати якість виконуваних робіт.</p> <p>ЗК12. Здатність діяти соціально відповідально та свідомо.</p> <p>ЗК13. Здатність усвідомлювати рівні можливості та гендерні проблеми, передбачувати та враховувати їх при побудові команди та реалізації проектів</p>
<p>Спеціальні (фахові, предметні) компетентності (СК)</p>	<p>СК1. Розвиток знання і розуміння сучасних соціокультурних процесів.</p> <p>СК2. Уміння визначати напрями досліджень, соціокультурних практик, які будуть сприяти отриманню знань та проведенню дискусій та формуванню сприятливого соціокультурного середовища.</p> <p>СК3. Здатність до практичної адаптації науково-обґрунтованих соціокультурних практик.</p> <p>СК4. Науково-теоретичне і практичне осмислення сучасних соціокультурних процесів в їх глобальному, глокальному і локальному вимірах.</p> <p>СК5. Вивчення і логічно-доведене обґрунтування впливу різних груп стейкхолдерів соціокультурної розбудови.</p> <p>СК6. Планування, обґрунтування та відстоювання теоретичної цінності та практичного значення проведеного дослідження та соціокультурного заходу.</p> <p>СК7. Вирішення сучасних соціокультурних проблем та надання науково обґрунтованих висновків.</p> <p>СК8. Здатність використовувати на практиці навички та вміння в організації науково-дослідних, науково-виробничих робіт і творчих проектів, в управлінні науковим і творчим колективом.</p> <p>СК9. Вміння швидко адаптуватися до специфічних умов і напрямів професійної діяльності з використанням системи документально-інформаційних комунікацій, здатність до активної соціальної мобільності.</p> <p>СК10. Здатність здійснювати експертизу та надавати консультаційну допомогу у розробленні соціокультурних проектів і програм.</p> <p>СК11. Уміння працювати з високим ступенем автономії, оцінювати потенційні результати та ризики, приймати відповідальність за планування і реалізацію соціокультурного проекту.</p>

	<p>СК12. Здатність до прогностичної та проектної діяльності у сфері культури, моделювання інноваційних соціально-культурних процесів і явищ, виявлення тенденцій їх розвитку.</p> <p>СК13. Розроблення, апробація і впровадження в соціально-культурну діяльність інноваційних, художньо-творчих, рекреативних, інформаційних технологій та проектів.</p> <p>СК14. Здатність розробляти системи інноваційного маркетингу соціокультурних продуктів та послуг (просування проектів, програм, акцій, виставок тощо).</p> <p>СК15. Знання і розуміння історичної ретроспективи досліджуваного об'єкту і предмету, здатність виявляти і використовувати джерела інформаційних ресурсів відповідно обраної проблематики.</p> <p>СК16. Пошук, розуміння досліджуваного матеріалу, здатність до його логічної вибудови.</p> <p>СК17. Використання міждисциплінарного підходу у вивченні та застосуванні досліджуваних соціокультурних явищ і феноменів</p>
--	---

7 – Програмні результати навчання

<p>ПРН1. Здійснювати пошук, аналіз і оцінку інформації, необхідної для постановки і вирішення як професійних завдань так і особистісного розвитку.</p> <p>ПРН2. Використовувати на практиці фаховий науково-термінологічний апарат, вміти представляти підсумки виконаної роботи у вигляді звітів, рефератів, статей, оформлених відповідно до наявних вимог, із залученням сучасних засобів редагування і друку.</p> <p>ПРН3. Застосовувати наукові стандарти в пошуку та використанні інформації для дослідницької роботи.</p> <p>ПРН4. Вміти збирати та інтегрувати докази власної дослідницької позиції і результатів соціокультурних практик, презентувати і відстоювати власну думку щодо проведеного дослідження.</p> <p>ПРН5. Демонструвати здатність до аналітичного мислення у професійних питаннях та проблемах.</p> <p>ПРН6. Співвідносити власну наукову та професійну діяльність з вимогами чинних нормативно-правових актів, які регулюють внутрішню і зовнішню діяльність в соціокультурній сфері.</p> <p>ПРН7. Використовувати міждисциплінарний підхід до вирішення поставлених професійних завдань, як у дослідницькій, так і у практичній роботі.</p> <p>ПРН8. Рейтингувати та оцінювати ризики, вміти приймати рішення в процесах, які спонукають розвиток соціокультурного капіталу, як світового, так і вітчизняного.</p> <p>ПРН9. Демонструвати здатність до об'єктивної оцінки і аргументування проблем та перспектив соціокультурної політики України.</p> <p>ПРН10. Застосовувати отримані дослідницькі результати при виконанні завдань та обов'язків професійного характеру, демонструючи обізнаність у сучасних світових соціокультурних практиках.</p> <p>ПРН11. Демонструвати здатність до прийняття самостійних рішень та несення за них персональної відповідальності</p>

8 – ресурсне забезпечення реалізації програми

Кадрове забезпечення	<p>100 % науково-педагогічних працівників, задіяних до викладання професійно-орієнтованих дисциплін за спеціальністю 028 «Менеджмент соціокультурної діяльності», мають вчені ступені, вчені та почесні звання.</p> <p>З метою підвищення фахового рівня, усі науково-педагогічні працівники один раз на п'ять років проходять стажування, в тому числі закордонне.</p>
Матеріально-технічне забезпечення	<p>Освітня програма забезпечується матеріально-технічною базою (навчальні аудиторії, комп'ютерні класи), навчально-методичною документацією та матеріалами з усіх навчальних дисциплін. Зміст кожної початкової дисципліни представлено в локальній мережі та друкованих виданнях, що забезпечує реалізацію ОПП магістратури. Під час практичних занять та самостійної підготовки кожний студент забезпечений доступом до мережі Інтернет, баз даних, бібліотечних фондів, що формується за повним переліком дисциплін магістерської програми.</p> <p>Матеріально-технічне забезпечення відповідає ліцензійним вимогам щодо надання освітніх послуг у сфері вищої освіти і є достатнім для забезпечення якості навчального процесу.</p> <ul style="list-style-type: none">- навчальні корпуси;- гуртожитки;- пункт харчування;- спортивний зал.
Інформаційне та навчально-методичне забезпечення	<p>Інформаційне та навчально-методичне забезпечення освітньої програми з підготовки фахівців зі спеціальності 028 «Менеджмент соціокультурної діяльності» відповідає ліцензійним вимогам, має актуальний і змістовий контент, базується на сучасних інформаційно-комунікаційних технологіях:</p> <ul style="list-style-type: none">- офіційний сайт Національної академії керівних кадрів культури і мистецтв;- точки бездротового доступу до мережі Інтернет;- необмежений доступ до мережі Інтернет;- наукова бібліотека та читальні зали;- відділ комп'ютерного сервісу та технічних засобів навчання;- комп'ютерне програмне забезпечення;- навчальні плани та графіки навчального процесу;- навчально-методичні комплекси дисциплін;- авторські підручники та навчальні посібники із загальних та фахових дисциплін;- методичні розробки науково-педагогічних працівників

9 - Академічна мобільність	
Національна кредитна мобільність	На підставі двосторонніх договорів між Національною академією керівних кадрів культури і мистецтв та вищими навчальними закладами України
Міжнародна кредитна мобільність	На підставі двосторонніх договорів між Національною академією керівних кадрів культури і мистецтв та вищими навчальними закладами країн-партнерів
Навчання іноземних здобувачів вищої освіти	Навчання здобувачів вищої освіти можливе після вивчення курсу української мови. Рішенням Вченої ради НАКККіМ від 20 квітня 2017 р. створено кафедру ЮНЕСКО зі збереження культурної спадщини

2. Перелік компонент освітньо-професійної програми та їх логічна послідовність

Розподіл змісту освітньо-професійної програми за групами компонентів та циклами підготовки

№ з/п	Цикл Підготовки	Обсяг навчального навантаження здобувача вищої освіти (кредитів %)		
		Обов'язкові компоненти освітньо-професійної програми	Вибіркові компоненти освітньо-професійної програми	Всього за весь термін навчання
1	2	3	4	5
1.	Цикл загальної підготовки	49		49 (54,1%)
2.	Цикл професійної підготовки	18.5	23	41.5 (45,9%)
Всього за весь термін навчання		67.5 (74,6 %)	23 (25,4.%)	90.5 (100%)

2.1 Перелік компонент освітньо-професійної програми

Код н/д	Шифр н/д і практик	Компоненти освітньої програми (навчальні дисципліни, курсові роботи (проекти), практики, кваліфікацій на робота)	Кількість навчальних годин/ кредитів	Форма підсумкового контролю	Семестр
1		2	3	4	5
Обов'язкові компоненти спеціальності					
<i>Формування загальних компетентностей</i>					
ОК1.1.	ОНД.1.01	Методологія і організація наукових досліджень	90/3	екзамен	1
ОК1.2.	ОНД.1.02	Психологія крос-культурної комунікації	90/3	диф.залік	1
Всього			180/6		

Формування спеціальних (фахових) компетентностей					
ОК1.3.	ОНД.1.03	Крос-культурний менеджмент та міжкультурні комунікації	180/6	диф.залік екзамен	1 2
ОК1.4.	ОНД.1.04	Культурні практики: наукова та практична тематизація	150/5	екзамен	2
ОК1.5.	ОНД.1.05	Управління інноваційним розвитком соціокультурної сфери	150/5	екзамен	2
ОК1.6.	ОНД.1.06	Світові практики соціокультурного брендування	150/5	екзамен	1
ОК1.7.	ОНД.1.07	Менеджмент міжнародних івент практик	150/5	екзамен	1
		Всього	780/26		
Практична підготовка:					
	ОНД.1.07	Виробнича	90/3	диф.залік	1
	ОНД.1.08	Виробнича	150/5	диф.залік	2
	ОНД.1.09	Виробнича	150/5	диф.залік	3
	ОНД.1.10	Переддипломна	90/3	диф.залік	3
		Всього	480/16		
	ОНД.1.11	Кваліфікаційна робота	540/18	диф.залік	3
		Всього	540/18		
Вибіркові компоненти освітньо-професійної програми					
<i>Цикл професійної підготовки</i>					
<i>Вибір за блоками по спеціалізації</i>					
ВБ.2.1	ДВС.2.01	Культурна дипломатія	120/4	екзамен	2
ВБ.2.2	ДВС.2.02	Теорія безпеки соціокультурних систем	120/4	диф.залік	2
		Всього	240/8		
<i>Вибір з переліку (1 дисципліна з кожного переліку)</i>					
		<i>Перелік № 1</i>			
ВБ.3.1	ДВС.3.01.01	Організація конгресного і ділового туризму	120/4	диф.залік	2
ВБ.3.2	ДВС.3.01.02	Івент-туризм	120/4	диф.залік	2
ВБ.3.3	ДВС.3.01.03	Рекреаційний туризм	120/4	диф.залік	2
ВБ.3.4	ДВС.3.01.04	Спортивний туризм	120/4	диф.залік	2
		<i>Перелік № 2</i>			
ВБ.3.5	ДВС.3.01.05	Соціокультурне партнерство	120/4	диф.залік	1
ВБ.3.6	ДВС.3.01.06	Аукціонна діяльність	120/4	диф.залік	1
ВБ.3.7	ДВС.3.01.07	Галерейний бізнес			
ВБ.3.8	ДВС.3.01.08	Сучасний арт-ринок			
<i>3.2. Вибір з переліку (студент вибирає блок дисциплін)</i>					
Блок дисциплін 1					
ВБ.3.9	ДВС.3.02.01	Культура міста: комунікативні практики	120/4	екзамен	1
ВБ.3.10	ДВС.3.02.02	Менеджмент об'єктів історико-культурної спадщини	120/4	диф.залік	2

Блок дисциплін 2					
ВБ.3.11	ДВС.3.02.03	Договірне право в культурі і мистецтві	120/4	екзамен	1
ВБ.3.12	ДВС.3.02.04	Страхування культурних цінностей	120/4	диф.залік	2
		Всього	480/16		
		Всього за освітньо-професійну програму	2700/90		
		у тому числі:			
		обов'язкові компоненти	1980/66		
		Вибіркові компоненти	720/24		

2.2 Структурно-логічна схема ОП

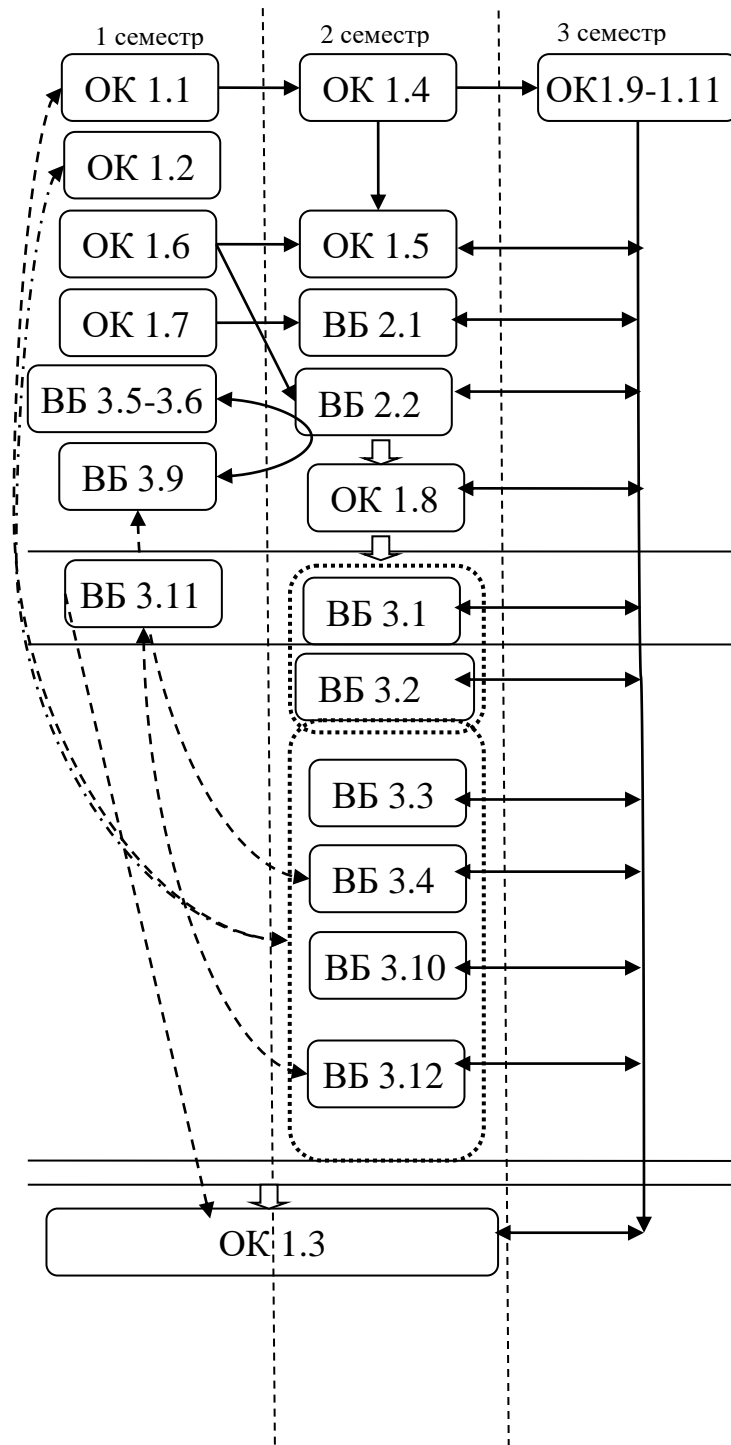

3. Форма атестації здобувача вищої освіти

Атестація випускників освітньо-професійної програми «Крос-культурний менеджмент» спеціальності 028 «Менеджмент соціокультурної діяльності» проводиться у формі захисту магістерської роботи та завершується видачею документу встановленого зразка про присудження їм ступеня магістра із присвоєнням академічної кваліфікації – магістр з менеджменту соціокультурної діяльності. Атестація здійснюється відкрито та публічно.

Вимоги кваліфікаційної роботи	Кваліфікаційна робота передбачає самостійне розв'язання складної задачі або комплексної проблеми у сфері менеджменту соціокультурної діяльності, проведення досліджень та/або здійснення інновацій та характеризується невизначеністю умов і вимог. У кваліфікаційній роботі не повинно бути академічного плагіату, фабрикації та фальсифікації. Кваліфікаційна робота має бути розміщена на сайті закладу вищої освіти або його структурного підрозділу, або у репозитарії закладу вищої освіти.
-------------------------------	---

4. Матриця відповідності загальних програмних компетентностей компонентам освітньої програми

	ЗК 1	ЗК 2	ЗК 3	ЗК 4	ЗК 5	ЗК 6	ЗК 7	ЗК 8	ЗК 9	ЗК 10	ЗК 11	ЗК 12	ЗК 13
ОК1.1.	+	+			+	+	+		+				
ОК1.2.	+	+	+	+		+							
ОК1.3.	+							+				+	+
ОК1.4.	+				+					+	+		
ОК1.5.	+		+	+					+				
ОК1.6.			+							+		+	
ОК1.7.				+	+	+	+			+			
ВБ2.1	+			+	+					+			
ВБ2.2	+	+							+				
ВБ3.1	+	+			+	+			+				
ВБ3.2			+		+					+		+	
ВБ3.3			+							+		+	
ВБ3.4			+		+					+		+	
ВБ3.5			+		+					+		+	
ВБ3.6			+		+					+		+	

ВБ.3.7	+		+						+	+	+		
ВБ.3.8	+	+						+	+				
ВБ.3.9	+	+						+	+				
ВБ.3.10	+	+			+	+	+		+				
ВБ.3.11	+		+						+	+	+		
ВБ.3.12			+		+					+		+	

4.1 Матриця відповідності фахових програмних компетентностей компонентам освітньої програми

	СК 1	СК 2	СК 3	СК 4	СК 5	СК 6	СК 7	СК 8	СК 9	СК 10	СК 11	СК 12	СК 13	СК 14	СК 15	СК 16	СК 17
ОК1.1.	+			+		+	+	+	+				+				
ОК1.2.	+	+		+				+							+	+	+
ОК1.3.							+		+							+	+
ОК1.4.	+					+		+		+		+		+			+
ОК1.5.				+	+	+	+			+							+
ОК1.6.	+							+		+			+				
ОК1.7.	+	+					+	+				+	+				
ВБ2.1	+							+	+			+	+				
ВБ2.2		+	+	+						+			+				
ВБ.3.1			+			+		+	+								
ВБ.3.2			+			+		+	+				+	+			
ВБ.3.3			+			+		+	+				+	+			
ВБ.3.4			+			+		+	+				+	+			
ВБ.3.5			+			+		+	+				+	+			
ВБ.3.6				+					+				+	+			
ВБ.3.7	+	+				+				+		+	+				
ВБ.3.8				+			+		+							+	+
ВБ.3.9				+			+		+						+	+	
ВБ.3.10.		+							+			+	+		+		
ВБ.3.11.	+	+				+			+		+	+					
ВБ.3.12.	+		+			+	+				+						

4.2 Матриця відповідності програмних результатів навчання компонентам освітньої програми

	ПРН 1	ПРН 2	ПРН 3	ПРН 4	ПРН 5	ПРН 6	ПРН 7	ПРН 8	ПРН 9	ПРН 10	ПРН 11
ОК1.1.	+			+		+			+		+
ОК1.2.	+	+	+				+			+	
ОК1.3.	+			+	+	+			+		
ОК1.4.	+				+	+		+		+	
ОК1.5.	+	+	+					+	+	+	
ОК1.6.	+			+		+	+				+
ОК1.7.	+		+		+	+			+		+
ВБ2.1	+			+	+				+	+	
ВБ2.2	+	+	+			+	+				+
ВБ3.1	+			+	+				+	+	
ВБ3.2	+			+		+	+				+
ВБ3.3	+	+	+			+	+				+
ВБ3.4	+			+	+				+	+	
ВБ3.5	+				+	+		+			+
ВБ3.6	+				+	+		+			+
ВБ3.7	+			+		+			+		+
ВБ3.8	+		+		+	+			+		+
ВБ3.9	+		+		+	+			+	+	+
ВБ3.10	+			+		+	+				+
ВБ3.11	+	+			+	+					+
ВБ3.12	+	+		+		+	+				+

Ректор НАКККіМ

проф. В.Г. Чернець